



Halbautomatische Ausklinkfräse für Profile aus Aluminium und Kunststoff



CE

Artikel 101400

Die Ausklinkfräse M400 bietet entscheidende Vorteile: bessere Fräsqualität, erhöhte Vorschubgeschwindigkeit und reduziertes Geräusch.

Dies ergibt sich aus Folgendem:

- vibrationsfreie Bewegung auf Kugelumlauf-**Linearführungen/Gleitschuhen**;
- durch **Frequenzumrichter** gesteuerter Motor 2,2 Kw bis zu **6000rpm**;
- Vorschub der Fräseinheit durch **hydro-pneumatischen Zylinder**.

Die M400 ist für das Fräsen von Profilen mit einer **Breite bis zu 125mm** mit einem verstellbaren Winkel von 45° bis 135° konzipiert.

Die Profilspannung erfolgt durch zwei vertikale und zwei horizontale Spannzylinder, die mit Hoch- und Niederdruck betätigt werden.

Die Bedienung der Maschine wird durch ein **bewegliches Steuerpult** erleichtert. Dieses kann der Maschinenbediener optimal im Arbeitsbereich platzieren und vermeidet hierdurch unnötige Wege. Es ist mit Fußschalter zum Spannen, Zweihandbedienung und Not-Aus-Taste ausgestattet .

Der Fräsweg der Maschine M400 lässt sich der Profilbreite entsprechend einstellen. Die Startposition des Motors ist zum Profil stufenlos einstellbar und die Endposition ist über Endschalter verstellbar.

Mit Hilfe eines auch horizontal verstellbaren Revolvers mit 6 Anschlägen kann die Frästiefe der Profile korrekt eingestellt werden.

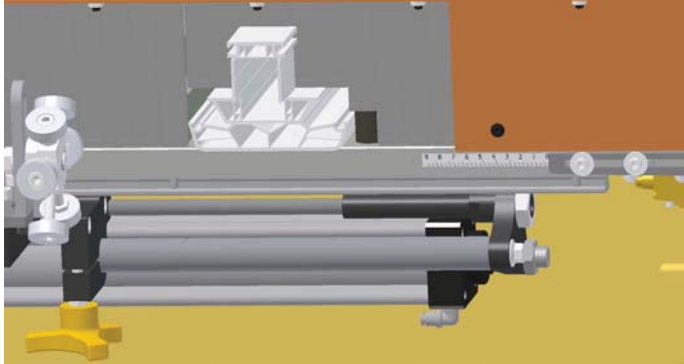

Arbeitsweise

Durch Betätigen des Fußschalters am Bedienpult werden die Profile mit Niederdruck gespannt.

Durch Drücken der Zweihandbedienung am Bedienpult wird die Hochdruckspannung zugeschaltet, der Motor läuft mit der am Frequenzumformer vorgewählten Drehzahl und die Fräsbearbeitung beginnt.

Der Frässlitten erreicht den Schalter der Endposition und geht in den Rücklauf, wobei der weiterdrehende Fräser eine *Feinfräsung* durchführt.

Nachdem der Motor wieder in die Grundstellung zurückgekehrt ist, wird er durch die Motorbremseinrichtung innerhalb kürzester Zeit zum Stillstand gebracht. Die Spannvorrichtungen öffnen sich automatisch.

Nach Öffnen des Maschinendeckels und Lösen der **pneumatischen Schnellverriegelung** ist ein Wechsel der Fräsergruppe mit einem Handgriff möglich (nur wenn der Motor in Ruhestellung ist).

Für die Bearbeitung von Aluminium-Profilen kann die Maschine mit einem optionalen Satz, bestehend aus Mikronebel-Sprühergerät und 5lt-Kanister, ausgestattet werden.

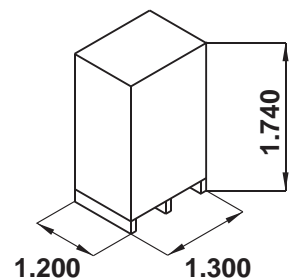
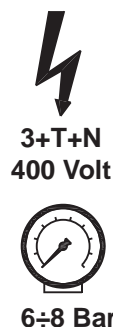
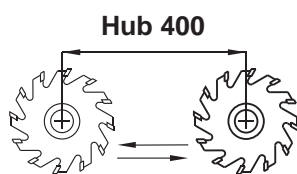
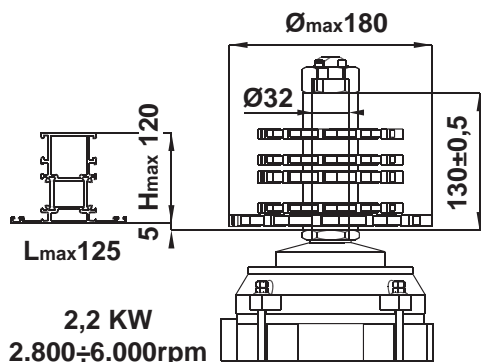

Das Profil wird durch einen Schutzvorhang aus 5mm dicken Polycarbonat-Streifen in das Arbeitsgehäuse eingeschoben. Hierdurch wird der Bediener vor möglichen Geräte- oder Materialsplintern geschützt.

Das große Sichtfenster im Deckel besteht aus kratzfestem Polycarbonat und garantiert dauerhaft einen optimalen Blick auf den Fräsvorgang.

Eine Anschlussmöglichkeit für eine Späneabsaugung (Ø100mm) befindet sich an der Seite des Deckels.



Die geschliffene und vernickelte Arbeitsoberfläche gewährleistet perfekte Glätte und Kratzfestigkeit.

Durch die in einem Stück eingebauten T-Mutter und horizontale Spannvorrichtung können die Gegen-Halter innerhalb weniger Sekunden eingesetzt und ausgewechselt werden.

Durch einen optionalen Umbausatz ist es möglich, den Profilanschlag der M400 gegen den der M420 zu tauschen. Hierdurch ist es möglich, zwei Profile im Winkel von 90° gleichzeitig zu bearbeiten.

Die im Maschinentisch eingelassene Winkelskala (Standardeinrichtung der M400) erlaubt eine genaue Einstellung des Profilanschlags in allen Winkeln.

Beide Profile können auf dem breiten Klappträger sicher aufgelegt werden.